

	日期	变更理由	变更人
1	*****	*****	**

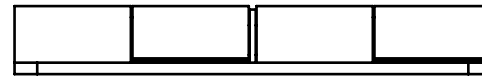
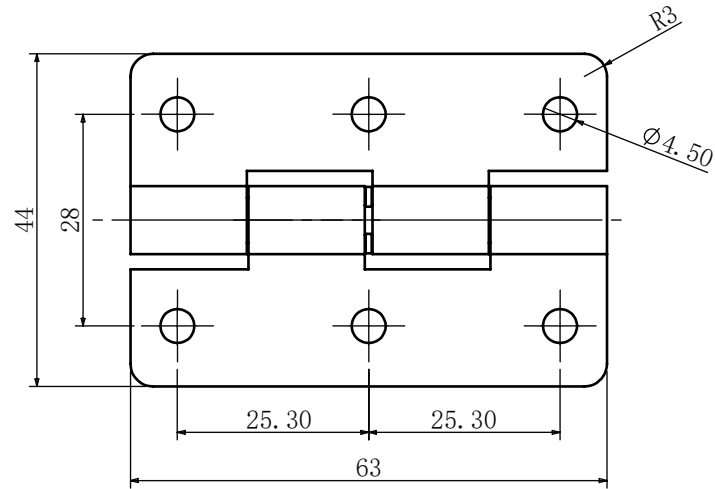
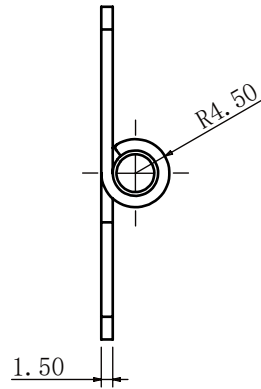

- 注:1. 扭力: 39-43kgf. cm。  
 2. 寿命测试: 2万回扭力变化+/-20%以内。  
 3. 带圆圈尺寸为重点尺寸。  
 4. 表面镀无化学镍。  
 5. 倒角均为:C0.5  
 6. 一般公差:+/-0.2。  
 7. 使用产品必须符合ROHS要求。

001	组装图			****	****	1	
No.	名称			材质	处理	数量	备注
承认	确认	绘图	设计	日期	公差	客户	
				2023.3.31	L<1 0.05		
				比例	角度	名称	*****
				1:1	*°		
泰州中科扭力铰链有限公司				单位 mm	16<L≤63 0.2	图号	SD2272A10000
					63<L 0.25		